

Экскаватор снегоболотоход R-еx4

Ковш (SAE),	0,92
Макс. допустимая масса, согласно ПСМ, кг	21 000
Удельное давление на грунт, кг/см ²	0,18

Двигатель

Doosan DB58TIS, 156 л.с. при 1900 об/мин, TIER II
 Механический ТНВД
 Фильтр-водоотделитель с подогревом
 Фильтр грубой очистки воздуха циклонного типа
 Насос перекачки топлива
 Емкость топливного бака 400 л

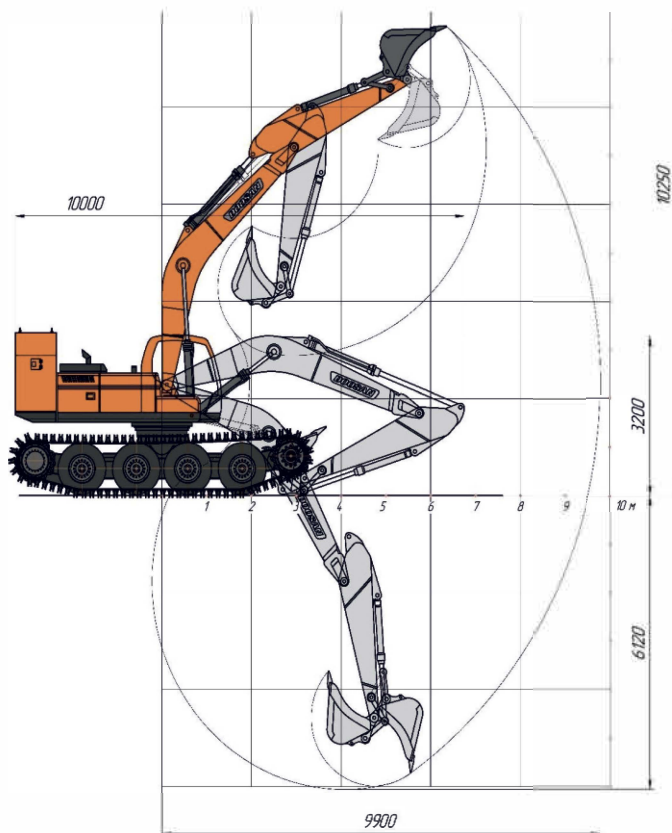

Параметры рабочего оборудования

Усиленная стрела (HD)	5 700 мм
Усиленная рукоять (HD)	2 900 мм
Усилие на ковше	15 199 кгс / 149,2 кН
Скорость поворота	от 0 до 11,0 об/мин
Глубина преодолеваемого брода	2 000 мм

Ходовая часть

Тандемно-кривошипная подвеска опорных катков
 Резинометаллические гусеницы 1420 мм
 Полиуретановые ведущие звезды
 Давление на грунт – 0,18 кг/см²
 Скорость хода – 5-8 км/ч

Кабина

Радио+MP3 (стерео)
 Кондиционер и обогреватель
 Козырек от дождя
 Комфортное сиденье оператора (пневматика)
 Стальной люк
 Боковые зеркала
 Противозумный комплект

Дополнительно

Телематика 2.0 GLOBAL Dual (спутник + GSM)
 Инструкция оператора на русском языке
 Печатный каталог запчастей

Комплектация

Предпусковой обогреватель от 10 кВт.
 Дополнительная линия гидроразводки
 Насос для перекачки топлива РТИ и спец жидкости для эксплуатации при температуре -40 С

Габаритные размеры

Д x Ш x В, 10 000 мм x 3 950 мм x 3 200 мм

Гидравлическая система

Основные насосы - 2 x 206,5 л/мин.
 Номинальное давление: 330 кгс/см²
 Емкость гидробака 195 л

Электрооборудование

Стартер 24 В / 4,5 кВт
 Батареи 2 x 12 V / 100 А.час
 Генератор увеличенной мощности 80 А
 6 фар на кабине (4 вперед, 2 назад)
 Галогеновая фара на стреле (2 шт)
 Проблесковый маячок